



BORNER

AIR PISTOLS

BORNER 92 BLOWBACK

CAUTION!

This product is intended for recreational use only. Due to its visual similarity to a real firearm, please refrain from brandishing this air gun in public.

Please carefully read this owner's manual completely before using this air gun. The Borner 92 is not a toy. Treat it with the same respect you would a firearm.

Always carefully follow the safety instructions found in this owner's manual and keep this manual in a safe place for future reference.

Safety shooting glasses should always be worn when firing or handling this gun.

Acquisition, storage, and use of products are regulated by local laws and regulations. Regularly check the reliability of fastening and construction components and tighten any screws if necessary. It's recommended to use high quality CO2 Borner cartridges.

Please pay attention to the correct choice of steel shot BBs! Some manufacturers allow significant differences in diameter of shot within the same package. Such BBs can jam in the barrel of the gun and cause serious damage to the product. We strongly recommend that you use only high quality Borner brand steel shot BBs.

The following is prohibited:

- Aiming your air gun at yourself or at other persons
- Aiming or firing at animals
- Shooting without safety glasses
- Using your air gun at temperatures below 50°F and above 95°F
- Shooting at a velocity faster than 1 shot per 2-4 sec
- Transporting and storing the gun while loaded for more than 1.5 hours
- Disengaging the safety and placing your finger on the trigger when not ready to shoot
- Leaving your air gun unattended
- Disassembling or tampering with your air gun
- Overtightening the cartridge retention screw
- Reusing BBs
- Shooting with anything except steel BBs cal. 4,5 mm (.177)

Keep this air gun away from children at all times.

Storage temperature: not below 50^o F.

Product life cycle is determined by physical depreciation.

***Please choose the appropriate place for shooting carefully!
Don't shoot at hard surfaces or at the surface of water. The BB
may bounce off and hit someone or something you had not intended
to hit.***

Technical Data

<i>Model</i>	<i>Borner 92 Blowback</i>
System	CO ₂
Body material	Metal
Slide material	Metal
Trigger	Single action
Power source	CO ₂ cartridge 12 g
Fire mode	Single shot
Ammo	steel BBs
Caliber (inch /mm)	.177 / 4,5
Magazine capacity	20 BBs
Energy	< 3 J
Velocity	361 Fps / 120 m/s
Length	200 mm
Weight	1.43 lbs / 650 g

Description



1. Safety
2. Magazine
3. Trigger
4. Gun-hammer
5. Rear sight
6. Front sight
7. Pistol grip cover

Set* :

1. Borner 92 Blowback
2. Instructions
3. Hex key

* This set may be changed without notice.

Safety

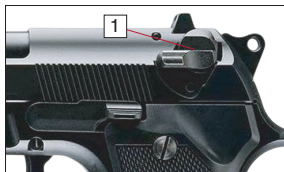

Fire



Safe

Loading



Put the air pistol "On Safe" and remove the magazine by pressing the magazine release button forward and pulling the magazine from the bottom of the grip frame.



Unscrew the tightening screw (4), completely freeing up space for the CO₂ cartridge. Insert the CO₂ cartridge (5) into its designated slot.

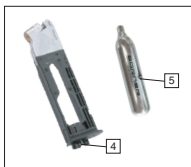

Tighten the screw (4) fully until you hear a distinct click. Insert the magazine back into the pistol until it locks in place.

Sights

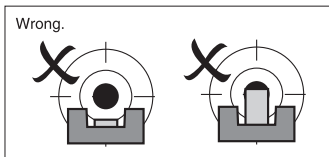
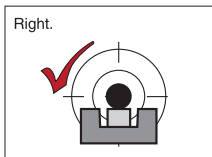

The sights are correct when the rear sight and front sight are on the same level.

Firing

Caution! To begin firing, pull the slide to the back position and let it return to the front position. Now, the pistol is ready to shoot. To shoot, aim at the target, remove the gun from the safety lock and pull the trigger.

Caution! Allowing double-feed BBs into the barrel can damage the gun. Do not cock the slide more than once for shooting. Always check for any remaining BBs in the gun when taking out the magazine.

CAUTION! The slide will move into back position when magazine is empty. Pull the slide catch to free the slide. (see the picture)

Make sure you accurately and completely follow these instructions when firing! Please remember to always wear shooting glasses.

Care

To extend the life of your air gun, its components should be regularly cleaned and lubricated with suitable oils. If your air gun becomes moist, remove moisture with blotting paper or cloth before cleaning.

Lubrication should be done after 500-1000 shots. To avoid dust and dirt, apply oil in a thin layer. For proper maintenance, your air gun should be lubricated with a Silicon Oil Cartridge after approximately 10 depleted CO₂ cartridges.

After cleaning and lubrication, and before firing, the barrel should be wiped dry with a clean cloth.

ACHTUNG!

Dieses Produkt ist für das Sport- und Freizeitschießen bestimmt. Aufgrund der Verwechslungsgefahr mit echten Waffen gilt es als Straftat die Druckluftwaffe in der Öffentlichkeit zu zeigen oder gar mit ihr zu drohen.

Bevor Sie die Druckluftwaffe benutzen, lesen Sie bitte die Bedienungsanleitung vollständig und aufmerksam durch.

Der Erwerb, die Aufbewahrung und die Benutzung dieses Erzeugnisses wird durch lokale Gesetze und den dort geltenden Rechtsvorschriften geregelt.

Behandeln Sie jede Waffe immer so, als sei diese geladen und feuerbereit.

Halten Sie sich genau an alle in dieser Anleitung beschriebenen Sicherheitsregeln und bewahren Sie diese Anleitung unbedingt auf.

Bei der Handhabung der Waffe tragen Sie bitte immer eine Schutzbrille.

Überprüfen Sie die beweglichen Teile und Schrauben regelmäßig auf ihre Festigkeit.

Bitte verwenden Sie ausschließlich (Borner) 12-Gramm-CO₂-Kapseln.

***Wir empfehlen Ihnen Präzisionsrundkugeln des Herstellers Borner, die mit geringen Toleranzen aufwarten.
Die Benutzung von nicht einwandfreier Munition kann zu einer Beschädigung der Waffe und zum Erlöschen der Garantie führen.***

Sicherheitsregeln

- Behandeln Sie jede Waffe immer so, als sei diese geladen und feuerbereit
- Tragen Sie während der Nutzung der Waffe immer eine Schutzbrille
- Stellen Sie sicher, dass die Waffe beim Transport nicht geladen ist
- Zur Lagerung der Waffe entnehmen Sie bitte die CO₂-Kapsel
- Zielen Sie niemals auf Menschen oder Tiere, auch wenn die Waffe nicht geladen ist

- Berühren Sie den Abzug nur, wenn Sie das Ziel im Visier haben
- Entsichern Sie Ihre Waffe erst unmittelbar vor der Schussabgabe
- Lassen Sie die Waffe niemals unbeaufsichtigt
- Versuchen Sie niemals die Waffe selbst zu reparieren oder zu verändern
- Reparaturen sollten nur von fachkundigen Firmen durchgeführt werden
- Kapselansteckschraube vorsichtig und nicht zu fest drehen
- Verwenden Sie auf keinen Fall gebrauchte oder verschmutzte Munition
- Benutzen Sie nur Stahl-BB-Kugeln im Kaliber 4,5 Millimeter
- Schießen bei Temperaturen unter 10°C und über 35°C kann zu Fehlfunktionen führen
- Eine zu schnelle Schussfolge kann ebenfalls zu Funktionsstörungen führen
- Lagertemperatur: nicht unter 10°C

Bewahren Sie die Waffe und die Munition immer außerhalb der Reichweite von Kindern auf.

Die Nutzungsdauer des Erzeugnisses wird von der tatsächlichen Abnutzung bestimmt.

***Wählen Sie den Ort zum Schießen gründlich und mit Bedacht.
Vergewissern Sie sich, dass Querschläger keinen Schaden
verursachen können.***

Technische Daten

<i>Modell</i>	<i>Borner 92 Blowback</i>
System	CO2
Material/Gehäuse	Metall
Material/Schlitten:	Metall
Abzug	nur Double Action
Energiequelle	12 g CO2
Schuss-Modus	halbautomatisch
Munition	Stahl-BB-Kugeln
Kaliber	4,5 / .177 BB
Magazinkapazität	20 BBs
Energie	< 3 Joule
Geschwindigkeit	120 m/s
Gesamtlänge	200 mm
Gewicht	650 g

Konstruktion



1. Sicherheit
2. Magazin
3. Auslösen
4. Gun-Hammer
5. Visier
6. Korn
7. Pistolengriffabdeckung

Im Lieferumfang enthalten*:

1. Borner 92 Blowback
2. Anweisungen
3. Sechskantschlüssel

* Änderungen vorbehalten.

Sicherung



Fire (entsichert)



Safe (gesichert)

Magazin laden



Stellen Sie die Luftpistole auf «Sicher» und entnehmen Sie das Magazin Drücken des Magazinauslösers Knopf nach vorne drücken und ziehen das Magazin von unten des Griffrahmens.



Lösen Sie die Spannschraube (4), um den Platz für die CO₂-Kartusche vollständig freizumachen. Setzen Sie die CO₂-Kartusche (5) in die dafür vorgesehene Öffnung ein.

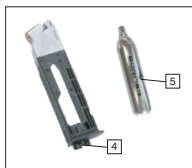

Ziehen Sie die Spannschraube (4) fest, bis Sie ein deutliches Klicken hören. Setzen Sie das Magazin wieder in die Pistole ein, bis es einrastet.

Zielen

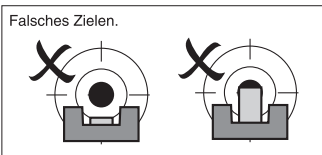

Um richtig zu zielen, müssen Kimme und Korn auf einer Linie liegen.

Schießen

ACHTUNG! Um den ersten Schuss nach dem Laden und Einsetzen des Magazins abzugeben, muss man die Pistole entschleunern, der Schlitten bis zum Anschlag nach hinten ziehen und dann zuruck gleiten lassen. Um einen Schuss abzugeben, muss man zielen, die Pistole entschleunern und auf den Abzug drücken.

Vermeiden Sie die Zufuhr von zwei BB-Kugeln gleichzeitig im Lauf, das kann die Waffe beschädigen. Vergewissern Sie sich, dass nach Entnahme des Magazins keine Munition in der Waffe geblieben ist.

ACHTUNG! Nachdem alle Kugeln im Magazin verschossen wurden, bleibt der Schlitten in der hinteren Position stehen. Um den Schlitten wieder nach vorne gleiten zu lassen, unten gedrückt werden.

Beachten Sie bitte während des Schießens die Sicherheitsregeln und Anweisungen. Aus Sicherheitsgründen ist es unbedingt erforderlich eine Schutzbrille zu tragen

Pflege

Um die Nutzungsdauer der CO₂-Waffe zu erhöhen, sollten alle Teile der Waffe regelmäßig gereinigt und geölt werden. Benutzen Sie nur Öl, das für CO₂-Waffen geeignet ist.

Benutzen Sie dazu ein Baumwoll-Tuch, auf das Sie nur wenig Waffenöl auftragen. Reinigen Sie den Lauf vorsichtig mit einem Tuch aus Baumwolle, entfernen Sie danach überschüssiges Öl aus dem Lauf. Pflegen Sie die Waffe in regelmäßigen Abständen (ca. 500 Schuss).

Es wird empfohlen, nach Verwendung von 10 normalen CO₂-Kapseln eine Borner Wartungskapsel zu benutzen.

ВНИМАНИЕ!

Изделие предназначено для спортивной и развлекательной стрельбы, но по причине его схожести с реальным боевым оружием, не рекомендуется появляться с ним в общественных местах, поскольку окружающие или представители органов правопорядка могут принять Вас за злоумышленника.

Перед использованием изделия внимательно и полностью прочтите данную инструкцию.

Приобретение, хранение и использование изделия регулируется соответствующими законодательными актами и нормативными документами РФ.

Всегда обращайтесь с изделием, как будто оно заряжено.

Тщательно соблюдайте все меры безопасности, описанные в инструкции, и обязательно сохраните её.

При стрельбе и любых других операциях с изделием следует надевать защитные стрелковые очки.

Следует регулярно проверять надёжность крепления элементов конструкции и при необходимости затягивать крепёжные винты. Рекомендуется использовать газовые баллоны только высокого качества.

***Обращаем Ваше внимание на правильный выбор шариков!
Некоторые производители допускают заметные различия в диаметре дроби внутри одной упаковки. Использование такой дроби в изделии может привести к её застреванию в стволе и к выходу изделия из строя. Настоятельно рекомендуем Вам использовать качественную дробь торговой марки Borer.***

Запрещается:

- целиться/стрелять в людей и животных;
- направлять изделие на себя или в сторону других людей;
- стрелять без защитных очков;
- транспортировать или хранить более 1,5 часов изделие со снаряженным магазином или установленным газовым баллоном;
- снимать изделие с предохранителя и держать палец на спусковом крючке до полной готовности к стрельбе;

- оставлять заряженное изделие без присмотра;
- разбирать, самостоятельно ремонтировать изделие или вносить изменения в его конструкцию;
- затягивать прижимной винт газового баллона с чрезмерным усилием;
- использовать стреляную дробь;
- использовать дробь ВВ любого калибра, кроме 4,5 мм, либо из готовленную из любого материала, кроме стали;
- эксплуатировать изделие при температуре окружающей среды ниже 10°C и выше 35°C;
- стрелять со скоростью более 1 выстрел /2-4 секунды.

Хранить изделие необходимо в недоступном для детей месте.

Хранить при температуре не ниже 10°C.

Срок службы изделия определяется физическим износом.

***Тщательно выбирайте место для стрельбы!
Убедитесь, что возможные рикошеты
не причинят никому вреда!***

Технические характеристики

<i>Модель</i>	<i>Borner 92 Blowback</i>
Вид пневматики	Газобаллонная
Материал корпуса	Металл
Материал затвора	Металл
Ударно-спусковой механизм	Только двойного действия
Источник энергии	Баллон с 12 г CO2
Режим ведения огня	Одиночными выстрелами
Боеприпасы	Стальная сферическая дробь ВВ
Калибр (мм / дюймы)	4,5 / .177
Емкость магазина (шт.)	20
Дульная энергия (Дж)	Не более 3
Средняя начальная скорость пули (м/с)	120
Общая длина (мм)	200
Вес (г)	650

Устройство



1. Предохранитель
2. Магазин
3. Спусковой крючок
4. Курок
5. Целик
6. Мушка
7. Накладка рукояти

Комплектация* :

1. Borner 92 Blowback
2. Инструкция
3. Шестигранный ключ

* Комплектация может быть изменена производителем без предварительного согласования.

Предохранитель



Предохранитель выкл



Предохранитель вкл

Снаряжение магазина



Поставить устройство на предохранитель и извлечь из пистолета магазин, предварительно нажав на кнопку извлечения магазина.



Отвинтите поджимной винт (4), полностью освободив место для баллончика.

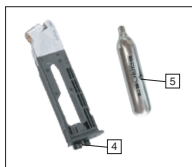

Вставьте баллончик CO₂ (5) в предназначенное для него гнездо. Закрутите поджимной винт (4) до упора, пока не услышите характерный щелчок. Вставьте магазин обратно в пистолет до фиксации.

Прицеливание



Прицеливание считается правильным, когда целик и мушка находятся на одной линии.

Стрельба

ВНИМАНИЕ! Для произведения первого выстрела после снаряжения и установки магазина, необходимо снять пистолет с предохранителя, отвести затворную раму в направлении курка до упора и отпустить, позволив ей вернуться в первоначальное положение. После этого пистолет готов к стрельбе. Для производства выстрела необходимо прицелиться и нажать на спусковой крючок. Запрещается несколько раз взводить затвор пистолета до произведения выстрела - это может привести к двойной подаче дробины в ствол и поломке пистолета. При извлечении магазина необходимо всегда проверять не осталась ли дробины в пистолете.

ВНИМАНИЕ! После отстрела всей дроби ВВ в магазине затворная рама автоматически зафиксируется в заднем положении. Чтобы снять с затворной задержки затворную раму, необходимо нажать на соответствующий рычаг.

Во время стрельбы неукоснительно соблюдайте требования данной инструкции. В целях безопасности необходимо использовать защитные очки.

Советы по уходу

Для продления срока службы пневматического пистолета необходимо периодически проводить чистку и смазку его частей. Масло, используемое при этом, должно подходить для пневматического оружия.

Если на оружии сконцентрирована влага, перед чисткой её удаляют промокательной бумагой или впитывающей тканью.

Смазку нужно производить через 500-1000 выстрелов. При этом масло наносится тонким слоем, т.к. излишнее его количество собирает пыль и грязь. В профилактических целях примерно через каждые 10 обычных баллонов рекомендуется использовать сервисный баллон Borner, содержащий силикон.

Ствол после чистки и смазки перед стрельбой протирается насухо чистой тканью.

Пневматические пистолеты необходимо оберегать от ударов и падений.

Not intended for commercial use.

Не предназначено для коммерческого использования

BORNER 92 Blowback

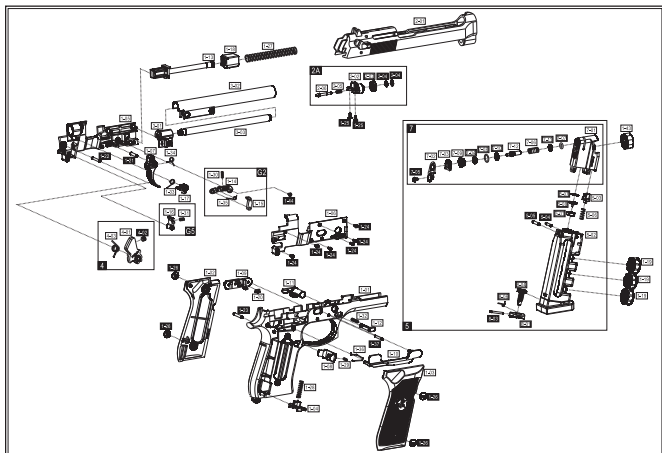

BORNER 92 Blowback

PARTS NO.	SUPPLIER ITEM NO.	DESCRIPTION	MATERIAL A:METAL B:PLASTIC C:RUBBER	PARTS NO.	SUPPLIER ITEM NO.	DESCRIPTION	MATERIAL A:METAL B:PLASTIC C:RUBBER
1-01	P192-W1-A	FRAME	B	G5	P192-W85-G5	HAMMER CATCH COMBINATION	
1-02	P192-W1-C1	GRIP (L)	B	1-18	P192-W6-G5	HAMMER CATCH	A
1-03	P192-W1-C2	GRIP (R)	B	1-31	M41-C854K-5	HAMMER CATCH SPRING	A
1-04	P192-W1-C3	RECOIL SPRING STOPPER	B	4	P192-W85-4	HAMMER COMBINATION	
1-05	P192-W6-E1	GUN BODY (L)	A	4-01	P192-W25-F1	HAMMER	A
1-06	P192-W6-E2	GUN BODY (R)	A	4-02	M10-5050ETOBP	ATTACKED BLOCK	A
1-07	P192-W25-F2	TRIGGER	A	4-03	M43-P192-3	HAMMER SPRING	A
1-08	P192-W25-F3	MAG. CATCH	A	2A	P192-W85-2A	PISTON COMBINATION	
1-09	P192-W25-F4	SAFETY	A	2-02	P192-W6-G4	PISTON	A
1-10	P192-W25-F5	TRIGGER CONNECTOR	A	2-03	CB-W1-A	PISTON RUBBER	C
1-11	P192-W25-F6	DETACHABLE BUTTON	A	2-04	M21-SPN2.5	WASHER 2.5	A
1-12	P192-W25-F7	拆槍鈕固定桿	A	2-05	M41-P192-8	FIXING AXIS SPRING	A
1-13	P192-W25-G1	RECOIL SPRING GUIDE	A	2-06	M63-P192-2A	FIXING AXIS	A
1-17	P192-W6-G6	HAMMER CONNECTOR	A	5	P192-W85-5	MAGAZINE COMBINATION	
1-18	P192-W1-I2	RECOIL SPRING GUIDE SEAL	C	5-01	CO2-W1-F	PIERCER SEAL	C
1-19	P192-W1-M	ROLLING CHIP	B	5-02	P192-W25-JB	MAG. BODY	A
1-20	SCG-W1-C	SAFETY CATCH	B	5-03	P192-W85-H2	BB FOLLOWER	A
1-21	M10-30150RB	AXIS 3x15	A	5-04	M10-25134FRB	AXIS 2.5x13.4	A
1-22	M10-30160B	AXIS 3x16	A	5-05	M10-25200FRB	AXIS 2.5x20	A
1-23	M10-30220FRB	AXIS 3x22	A	5-06	M41-P192-4	BB FOLLOWER SPRING	A
1-24	M20-P2060B	SCREW 2x6	A	5-07	M63-CO2-5	FILTER	A
1-25	M20-F2680B	SCREW 2.6x6	A	5-08	M63-CO2-6-22	PIERCER	A
1-26	M20-4045B	SCREW 4x4.5	A	8-01	CO2-W1-B	KNOB	B
1-27	M41-P192-5	RECOIL SPRING	A	8-03	M10-20190	AXIS 2x19	A
1-28	M41-C112-1A	BUTTON SPRING	A	8-04	M20-025-18.5N	PIERCING SCREW	A
1-29	M41-C305-1	MAG. CATCH SPRING	A	8-06	M43-CO2-1	KNOB SPRING	A
1-32	M41-P192-1	DETACHABLE BUTTON SPRING	A	7	P192-W85-7	VALVE CHAMBER COMBINATION	
1-33	M43-C110-1	SAFETY CATCH SPRING	A	7-01	P192-W85-H1	VALVE CHAMBER	A
1-34	M43-C300-7	TRIGGER SPRING	A	7-02	P192-W85-H3	VALVE COVER	A
1-36	M44-C120-2	TRIGGER CONNECTOR SPRING	A	7-03	P192-W1-H1	VALVE SEAL	C
1-37	M10-25194FRB	AXIS 2.5x19.4	A	7-04	CO2-W1-S	VALVE SEAL	C
1-43	P192-W1-KK	ROLLING CHIP	B	7-05	M20-P3040B	SCREW 3x4	A
1-44	M20-PW1755	SCREW 1.7x5	A	7-06	M41-P190-1	VALVE SPRING	A
2-01	P192-W25-B	SLIDE	A	7-07	CO2-W1-WW	O-RING 4.5x1.5	C
3-01	P192-W1-C4	BARREL SEAT	B	7-08	R12-8011	O-RING 8x1.1	C
3-02	P192-W25-D	OUTER BARREL	A	7-09	M63-C811-7B	VALVE COVER	A
3-03	M62-P192-1	INTERNAL BARREL	A	7-10	M63-07920B	WASHER 7.2x9.4x0.8	A
G2	P192-W85-G2	GUN BODY COMBINATION		7-11	M63-508010	WASHER 5x8x1.0	A
1-14	P192-W6-G2	DRUM CONNECTOR	A	7-12	M63-P192-3A	VALVE	A
1-15	P192-W6-G3	PUSHING PARTS	A				
1-30	M41-P192-7	DRUM CONNECTOR SPRING	A				
1-35	M43-P192-2	DRUM CONNECTOR SPRING	A				