



BORNER

AIR PISTOLS

BORNER Z122

CAUTION!

This product is intended for recreational use only. Due to its visual similarity to a real firearm, please refrain from brandishing this air gun in public.

Please carefully read this owner's manual completely before using this air gun. The Borner Z122 is not a toy. Treat it with the same respect you would a firearm.

Always carefully follow the safety instructions found in this owner's manual and keep this manual in a safe place for future reference.

Safety shooting glasses should always be worn when firing or handling this gun.

Acquisition, storage, and use of products are regulated by local laws and regulations. Regularly check the reliability of fastening and construction components and tighten any screws if necessary. It's recommended to use high quality CO2 Borner cartridges.

Please pay attention to the correct choice of steel shot BBs! Some manufacturers allow significant differences in diameter of shot within the same package. Such BBs can jam in the barrel of the gun and cause serious damage to the product. We strongly recommend that you use only high quality Borner brand steel shot BBs.

The following is prohibited:

- Aiming your air gun at yourself or at other persons
- Aiming or firing at animals
- Shooting without safety glasses
- Using your air gun at temperatures below 50°F and above 95°F
- Shooting at a velocity faster than 1 shot per 2-4 sec
- Transporting and storing the gun while loaded for more than 1.5 hours
- Disengaging the safety and placing your finger on the trigger when not ready to shoot
- Leaving your air gun unattended
- Disassembling or tampering with your air gun
- Overtightening the cartridge retention screw
- Reusing BBs
- Shooting with anything except steel BBs cal. 4,5 mm (.177)

Keep this air gun away from children at all times.

Storage temperature: not below 50^o F.

Product life cycle is determined by physical depreciation.

***Please choose the appropriate place for shooting carefully!
Don't shoot at hard surfaces or at the surface of water. The BB
may bounce off and hit someone or something you had not intended
to hit.***

Technical Data

<i>Model</i>	<i>Borner Z122</i>
System	CO ₂
Body material	Plastic
Slide material	Plastic
Trigger	Single action
Power source	CO ₂ cartridge 12 g
Fire mode	Single shot
Ammo	steel BBs
Caliber (inch /mm)	.177 / 4,5
Magazine capacity	20 BBs
Energy	< 3 J
Velocity	361 Fps / 120 m/s
Length	210 mm
Weight	410 g

Description



1. Safety
2. Magazine
3. Trigger
4. Gun-hammer
5. Rear sight
6. Front sight
7. Retention screw
8. Pistol grip cover

Set* :

1. Borner Z122
2. Instructions

* This set may be changed without notice.

Safety



Fire



Safe

Loading



Put the air pistol "On Safe" (1) and remove the magazine by pressing the magazine release button forward and pulling the magazine from the bottom of the grip frame (2)



Pull down and lock magazine follower (9). Load BBs. Load up to 17 (.177 caliber) steel BBs through the loading port covering with your finger the upper part on the magazine, unlock magazine follower.



Remove the grip cover.
Unscrew the tension screw (8).



Insert the CO₂ cartridge (11).
Tighten the tension screw (8) until it stops (do not exceed a force of 1 kg/cm²).
Return the grip cover to its original position.
Carefully insert the magazine into the pistol.

Sights

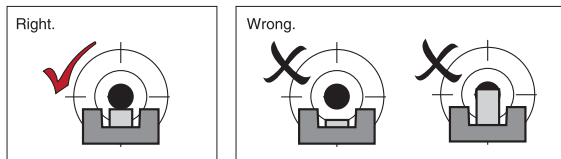

The sights are correct when the rear sight and front sight are on the same level.

Firing

The air gun is now ready to be fired. To take the first shot, put the safety on "Fire" and pull the trigger. You should pull the trigger as far as it can go. If this is not done, grains can move into the barrel and cause damage to your gun.

Make sure you accurately and completely follow these instructions when firing! Please remember to always wear shooting glasses.

Care

To extend the life of your air gun, its components should be regularly cleaned and lubricated with suitable oils. If your air gun becomes moist, remove moisture with blotting paper or cloth before cleaning.

Lubrication should be done after 500-1000 shots. To avoid dust and dirt, apply oil in a thin layer. For proper maintenance, your air gun should be lubricated with a Borner Silicon Oil Cylinder after approximately 10 depleted CO2 cartridges.

After cleaning and lubrication, and before firing, the barrel should be wiped dry with a clean cloth.

ACHTUNG!

Dieses Produkt ist für das Sport- und Freizeitschießen bestimmt. Aufgrund der Verwechslungsgefahr mit echten Waffen gilt es als Straftat die Druckluftwaffe in der Öffentlichkeit zu zeigen oder gar mit ihr zu drohen.

Bevor Sie die Druckluftwaffe benutzen, lesen Sie bitte die Bedienungsanleitung vollständig und aufmerksam durch.

Der Erwerb, die Aufbewahrung und die Benutzung dieses Erzeugnisses wird durch lokale Gesetze und den dort geltenden Rechtsvorschriften geregelt.

Behandeln Sie jede Waffe immer so, als sei diese geladen und feuerbereit.

Halten Sie sich genau an alle in dieser Anleitung beschriebenen Sicherheitsregeln und bewahren Sie diese Anleitung unbedingt auf.

Bei der Handhabung der Waffe tragen Sie bitte immer eine Schutzbrille.

Überprüfen Sie die beweglichen Teile und Schrauben regelmäßig auf ihre Festigkeit.

Bitte verwenden Sie ausschließlich (Borner) 12-Gramm-CO₂-Kapseln.

***Wir empfehlen Ihnen Präzisionsrundkugeln des Herstellers Borner, die mit geringen Toleranzen aufwarten.
Die Benutzung von nicht einwandfreier Munition kann zu einer Beschädigung der Waffe und zum Erlöschen der Garantie führen.***

Sicherheitsregeln

- Behandeln Sie jede Waffe immer so, als sei diese geladen und feuerbereit
- Tragen Sie während der Nutzung der Waffe immer eine Schutzbrille
- Stellen Sie sicher, dass die Waffe beim Transport nicht geladen ist
- Zur Lagerung der Waffe entnehmen Sie bitte die CO₂-Kapsel
- Zielen Sie niemals auf Menschen oder Tiere, auch wenn die Waffe nicht geladen ist

- Berühren Sie den Abzug nur, wenn Sie das Ziel im Visier haben
- Entsichern Sie Ihre Waffe erst unmittelbar vor der Schussabgabe
- Lassen Sie die Waffe niemals unbeaufsichtigt
- Versuchen Sie niemals die Waffe selbst zu reparieren oder zu verändern
- Reparaturen sollten nur von fachkundigen Firmen durchgeführt werden
- Kapselansteckschraube vorsichtig und nicht zu fest drehen
- Verwenden Sie auf keinen Fall gebrauchte oder verschmutzte Munition
- Benutzen Sie nur Stahl-BB-Kugeln im Kaliber 4,5 Millimeter
- Schießen bei Temperaturen unter 10°C und über 35°C kann zu Fehlfunktionen führen
- Eine zu schnelle Schussfolge kann ebenfalls zu Funktionsstörungen führen
- Lagertemperatur: nicht unter 10°C

Bewahren Sie die Waffe und die Munition immer außerhalb der Reichweite von Kindern auf.

Die Nutzungsdauer des Erzeugnisses wird von der tatsächlichen Abnutzung bestimmt.

***Wählen Sie den Ort zum Schießen gründlich und mit Bedacht.
Vergewissern Sie sich, dass Querschläger keinen Schaden
verursachen können.***

Technische Daten

<i>Modell</i>	<i>Borner Z122</i>
System	CO2
Material/Gehäuse	Kunststoff
Material/Schlitten:	Kunststoff
Abzug	nur Double Action
Energiequelle	12 g CO2
Schuss-Modus	halbautomatisch
Munition	Stahl-BB-Kugeln
Kaliber	4,5 / .177 BB
Magazinkapazität	20 BBs
Energie	< 3 Joule
Geschossgeschwindigkeit	120 m/s
Gesamtlänge	210 mm
Gewicht	410 g

Konstruktion



1. Sicherheit
2. Magazin
3. Auslösen
4. Gun-Hammer
5. Visier
6. Korn
7. Halteschraube
8. Pistolengriffabdeckung

Im Lieferumfang enthalten:*

1. Borner Z122
2. Anweisungen

* Änderungen vorbehalten.

Sicherung



Fire (entsichert)



Safe (gesichert)

Magazin laden



Stellen Sie die Luftpistole auf «Sicher» (1) und entnehmen Sie das Magazin. Drücken des Magazinauslösers. Knopf nach vorne drücken und ziehen das Magazin von unten des Griffrahmens (2).



Magazin nach unten ziehen und verriegeln. Anhängen. BBs laden. Laden bis 20 (Kaliber .177) Stahl-BBs durch den Ladehafen mit dem Finger abdecken. Oberteil am Magazin, Magazin-Follower freischalten.



Griffabdeckung entfernen.
Klemmschraube (8) herausdrehen.

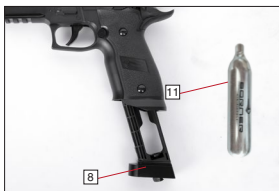

CO₂-Kartusche (11) einsetzen.
Klemmschraube (8) bis zum Anschlag
festziehen (nicht mehr als 1 kg/cm² Druck
überschreiten).
Griffabdeckung in die ursprüngliche
Position zurückbringen. Magazin vorsichtig in
die Pistole einsetzen.

Pflege

Um die Nutzungsdauer der CO₂-Waffe zu erhöhen, sollten alle Teile der Waffe regelmäßig gereinigt und geölt werden. Benutzen Sie nur Öl, das für CO₂-Waffen geeignet ist.

Benutzen Sie dazu ein Baumwoll-Tuch, auf das Sie nur wenig Waffenöl auftragen.

Reinigen Sie den Lauf vorsichtig mit einem Tuch aus Baumwolle, entfernen Sie danach überschüssiges Öl aus dem Lauf. Pflegen Sie die Waffe in regelmäßigen Abständen (ca. 500 Schuss).

Es wird empfohlen, nach Verwendung von 10 normalen CO₂-Kapseln eine Borner Wartungskapsel zu benutzen.

Zielen

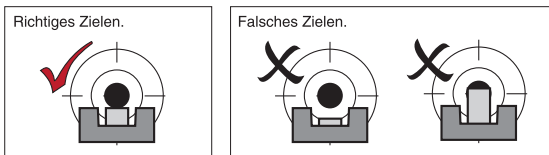

Um richtig zu zielen, müssen Kimme und Korn auf einer Linie liegen.

Schießen

Um einen Schuss abzugeben, muss man zielen, die Pistole entsichern und auf den Abzug drücken. Der Abzug soll bis zum Anschlag gedrückt werden. Vermeiden Sie die gleichzeitige Zufuhr von zwei BB-Kugeln im Lauf, das kann die Waffe beschädigen. Vergewissern Sie sich, dass nach der Entnahme des Magazins keine Munition in der Waffe verblieben ist. Das Modell funktioniert ohne Blowback-Funktion. Der Schlitten bewegt sich während des Schießens nicht.

Beachten Sie bitte während des Schießens die Sicherheitsregeln und Anweisungen. Aus Sicherheitsgründen ist es unbedingt erforderlich eine Schutzbrille zu tragen

ВНИМАНИЕ!

Изделие предназначено для спортивной и развлекательной стрельбы, но по причине его схожести с реальным боевым оружием, не рекомендуется появляться с ним в общественных местах, поскольку окружающие или представители органов правопорядка могут принять Вас за злоумышленника.

Перед использованием изделия внимательно и полностью прочтите данную инструкцию.

Приобретение, хранение и использование изделия регулируется соответствующими законодательными актами и нормативными документами РФ.

Всегда обращайтесь с изделием, как будто оно заряжено. Тщательно соблюдайте все меры безопасности, описанные в инструкции, и обязательно сохраните её.

При стрельбе и любых других операциях с изделием следует надевать защитные стрелковые очки.

Следует регулярно проверять надёжность крепления элементов конструкции и при необходимости затягивать крепёжные винты. Рекомендуется использовать газовые баллоны только высокого качества.

***Обращаем Ваше внимание на правильный выбор шариков!
Некоторые производители допускают заметные различия в диаметре дроби внутри одной упаковки. Использование такой дроби в изделии может привести к её застреванию в стволе и к выходу изделия из строя. Настоятельно рекомендуем Вам использовать качественную дробь торговой марки Borneq.***

Запрещается:

- целиться/стрелять в людей и животных;
- направлять изделие на себя или в сторону других людей;
- стрелять без защитных очков;
- транспортировать или хранить более 1,5 часов изделие со снаряженным магазином или установленным газовым баллоном;
- снимать изделие с предохранителя и держать палец на спусковом крючке до полной готовности к стрельбе;

- оставлять заряженное изделие без присмотра;
- разбирать, самостоятельно ремонтировать изделие или вносить изменения в его конструкцию;
- затягивать прижимной винт газового баллона с чрезмерным усилием;
- использовать стреляную дробь;
- использовать дробь ВВ любого калибра, кроме 4,5 мм, либо из готовленную из любого материала, кроме стали;
- эксплуатировать изделие при температуре окружающей среды ниже 10°C и выше 35°C;
- стрелять со скоростью более 1 выстрел /2-4 секунды.

Хранить изделие необходимо в недоступном для детей месте.

Хранить при температуре не ниже 10°C.

Срок службы изделия определяется физическим износом.

***Тщательно выбирайте место для стрельбы!
Убедитесь, что возможные рикошеты
не причинят никому вреда!***

Технические характеристики

<i>Модель</i>	<i>Borner Z122</i>
Вид пневматики	Газобаллонная
Материал корпуса	Пластик
Материал затвора	Пластик
Ударно-спусковой механизм	Только двойного действия
Источник энергии	Баллон с 12 г CO2
Режим ведения огня	Одиночными выстрелами
Боеприпасы	Стальная сферическая дробь ВВ
Калибр (мм / дюймы)	4,5 / .177
Емкость магазина (шт.)	20
Дульная энергия (Дж)	Не более 3
Средняя начальная скорость пули (м/с)	120
Общая длина (мм)	210
Вес (г)	410

Устройство



1. Предохранитель
2. Магазин
3. Спусковой крючок
4. Курок
5. Целик
6. Мушка
7. Поджимной винт
8. Накладка рукояти

Комплектация* :

1. Borner Z122
2. Инструкция

* Комплектация может быть изменена производителем без предварительного согласования.

Предохранитель



Предохранитель выкл



Предохранитель вкл

Снаряжение магазина



Поставить устройство на предохранитель (1) и извлечь из пистолета магазин (2), предварительно нажав на кнопку извлечения магазина



Отвести подаватель магазина вниз и зафиксировать его. Зарядить пули ВВ через отверстие в верхней части магазина, закрыв пальцем противоположное отверстие. Снять подаватель магазин с фиксации, не убирая при этом палец с противоположного отверстия.



Снять накладку рукояти.
Выкрутить поджимной винт (8).

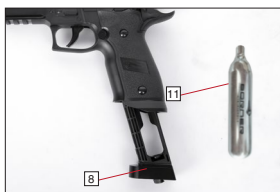

Установить баллончик CO2 (11).
Закрутить поджимной винт (8) до упора (не превышая усилия более 1 кг/см^2).

Вернуть накладку рукояти в первоначальное положение.
Аккуратно вставить магазин в пистолет.

Прицеливание



Прицеливание считается правильным, когда целик и мушка находятся на одной линии.

Стрельба

Теперь пистолет готов к стрельбе. Для производства выстрела необходимо прицеливаться, снять пистолет с предохранителя и нажать на спусковой крючок. Следует выжимать спусковой крючок до упора, в противном случае в стволе пистолета могут оказаться одновременно две дробины, что может привести к его поломке. При извлечении магазина необходимо всегда проверять не осталась ли дроби́на в пистолете. Данная модель не оснащена системой Blowback. Во время стрельбы затвор остаётся неподвижным.

**Во время стрельбы неукоснительно соблюдайте требования данной инструкции.
В целях безопасности необходимо использовать защитные очки.**

Советы по уходу

Для продления срока службы пневматического пистолета необходимо периодически проводить чистку и смазку его частей. Масло, используемое при этом, должно подходить для пневматического оружия.

Если на оружии сконцентрирована влага, перед чисткой её удаляют промокатальной бумагой или влагопоглощающей тканью.

Смазку нужно производить через 500-1000 выстрелов. При этом масло наносится тонким слоем, т.к. излишнее его количество собирает пыль и грязь. В профилактических целях примерно через каждые 10 обычных баллонов рекомендуется использовать сервисный баллон Borner, содержащий силикон.

Ствол после чистки и смазки перед стрельбой протирается насухо чистой тканью.

Пневматические пистолеты необходимо оберегать от ударов и падений.

Not intended for commercial use.

Не предназначено для коммерческого использования

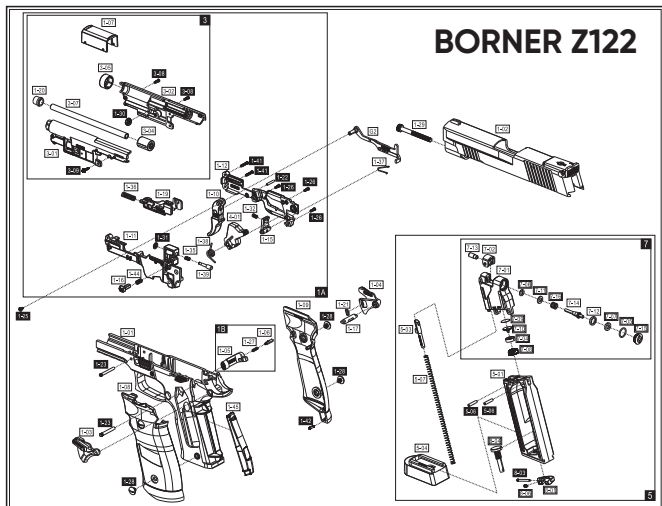

PARTS NO.	SUPPLIER ITEM NO.	DESCRIPTION	Quantity	MATERIAL		PARTS NO.	SUPPLIER ITEM NO.	DESCRIPTION	Quantity	MATERIAL	
				A: METAL	B: PLASTIC					C: RUBBER	A: METAL
1-01	SC122-W1-A	FRAME	1	B		1B	SC122-W85-1B	MAG. CATCH COMBINATION			
1-02	C122-W1-B1	SLIDE	1	B		1-05	SC122-W1-C3	MAG. CATCH	1	B	
1-03	SC122-W1-C1	SAFETY (L)	1	B		1-06	SC122-W1-C4	MAG. CATCH PARTS	1	B	
1-04	SC122-W1-C2	SAFETY (R)	1	B		1-27	M41-C304-1	MAG. CATCH SPRING	1	A	
1-08	SC122-W1-F1	GRIP (L)	1	B		5	C4122-W85-5	MAGAZINE COMBINATION			
1-09	SC122-W1-F2	GRIP (R)	1	B		5-01	C4122-W1-E1	MAG. BODY	1	B	
1-17	C122-W6-G5	SAFETY CONNECTOR	1	A		5-03	C4120-W25-C2	BB FOLLOWER	1	A	
1-21	SCG-W1-C	SAFETY CATCH	1	B		5-04	C122-W1-F3	MAG. BASE	1	B	
1-23	M10-25230FRB	AXIS 2.5x23	2	A		5-06	M10-25134FRB	AXIS 2.5x13.4	2	A	
1-25	M20-PW1755	SCREW 1.7x5	1	A		5-07	M41-C4330-1A	MAG. SPRING	1	A	
1-28	M20-4045B	SCREW 4x4.5	3	A		8-01	CO2-W1-B	KNOB	1	B	
1-29	M20-M0400	SCREW 4x40	1	A		8-03	M10-20190	AXIS 2x19	1	A	
1-37	M44-C120-2	TRIGGER CONNECTOR SPRING	1	A		8-04	M20-025-27.5N	PIERCING LEVEL SCREW	1	A	
1-42	M11-2080B	SPRING BAR 2x8	1	A		8-06	M43-CO2-1	KNOB SPRING	1	A	
1-45	SC120-W6-H	HEAVY WEIGHT	1	A		7	C4120-W85-7.1	VALVE CHAMBER COMBINATION			
G2	C120-W85-G2	TRIGGER CONNECTOR	1	A		7-01	C4120-W85-C1	VALVE CHAMBER	1	A	
1A	C4122-W85-1A	GUN BODY COMBINATION				7-02	C4120-W85-C3	BB CARRY PARTS	1	A	
1-10	C122-W25-G7	TRIGGER	1	A		7-04	CO2-W1-F	PIERCER SEAL	1	C	
1-11	C120-W1-B1	GUN BODY (L)	1	B		7-05	R12-8011	O-RING	1	C	
1-12	C120-W1-B2	GUN BODY (R)	1	B		7-06	C500-W1-J	O-RING	1	C	
1-15	C120-W6-G3	HAMMER CATCH	1	A		7-07	CO2-W1-S	VALVE SEAL	1	C	
1-16	C120-W6-G4	SAFETY PARTS	1	A		7-08	CO2-W6-O	PIERCER FIXING RING	1	A	
1-19	C120-W6-G1	TRIGGER SEAT	1	A		7-09	M63-CO2-5	FILTER	1	A	
1-22	M10-20120ETOB	AXIS 2x12	1	A		7-10	M63-CO2-6-22	PIERCER	1	A	
1-26	M20-P2060ETOB	SCREW 2x6	3	A		7-11	M63-04808	WASHER	1	A	
1-31	M21-SPN2.5	WASHER	1	A		7-12	C4120-W85-C4	VALVE SEAL	1	A	
1-32	M41-C654K-5	HAMMER CATCH SPRING	1	A		7-13	M63-C4120-5A	BB CARRY PARTS	1	A	
1-35	M41-CBASC-C	FIXING AXIS SPRING	1	A		7-14	M63-C4111-5.1	VALVE	1	A	
1-36	M41-C112-1	TRIGGER SEAT SPRING	1	A		7-15	M63-C611-7B	VALVE COVER	1	A	
1-38	M43-C111-2.2	HAMMER SPRING	1	A		7-16	M41-C611-2	VALVE SPRING	1	A	
1-39	M63-C120-4A	FIXING AXIS	1	A							
1-41	M20-P20100ETOB	SCREW 2x10	2	A							
1-44	M41-C120-3	SAFETY PARTS SPRING	1	A							
4-01	C122-W25-G6	HAMMER	1	A							
3	C4122-W85-3	BARREL COMBINATION									
1-07	SC122-W1-C5	OPEN BREACH COVER	1	B							
1-20	C4122-W1-E4	4.5mm BARREL TIP	1	B							
1-30	M21-M4	M4 NUT	1	A							
3-01	C122-W1-E2	BARREL SEAT (L)	1	B							
3-02	C122-W1-E3	BARREL SEAT (R)	1	B							
3-04	C4113-W1-G295	BB HOLDER	1	C							
3-05	SCG-W1-D1	MUZZLE	1	B							
3-07	M62-C480108	INTERNAL BARREL	1	A							
3-08	M20-P2060ETOB	SCREW 2x6	2	A							
3-09	M20-P2080ETOB	SCREW 2x8	1	A							